

# RYOBI®



REGISTERED TO  
ISO 9002  
CERTIFICATE  
NO. A5324



Steel

Alumi.

Stain.

Tempered  
Glass



2VA

Closing position  
adjustable

Clearance  
adjustable

90°HO

NOHO

R<sub>and</sub>L

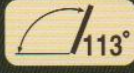

1,000,000  
cycles

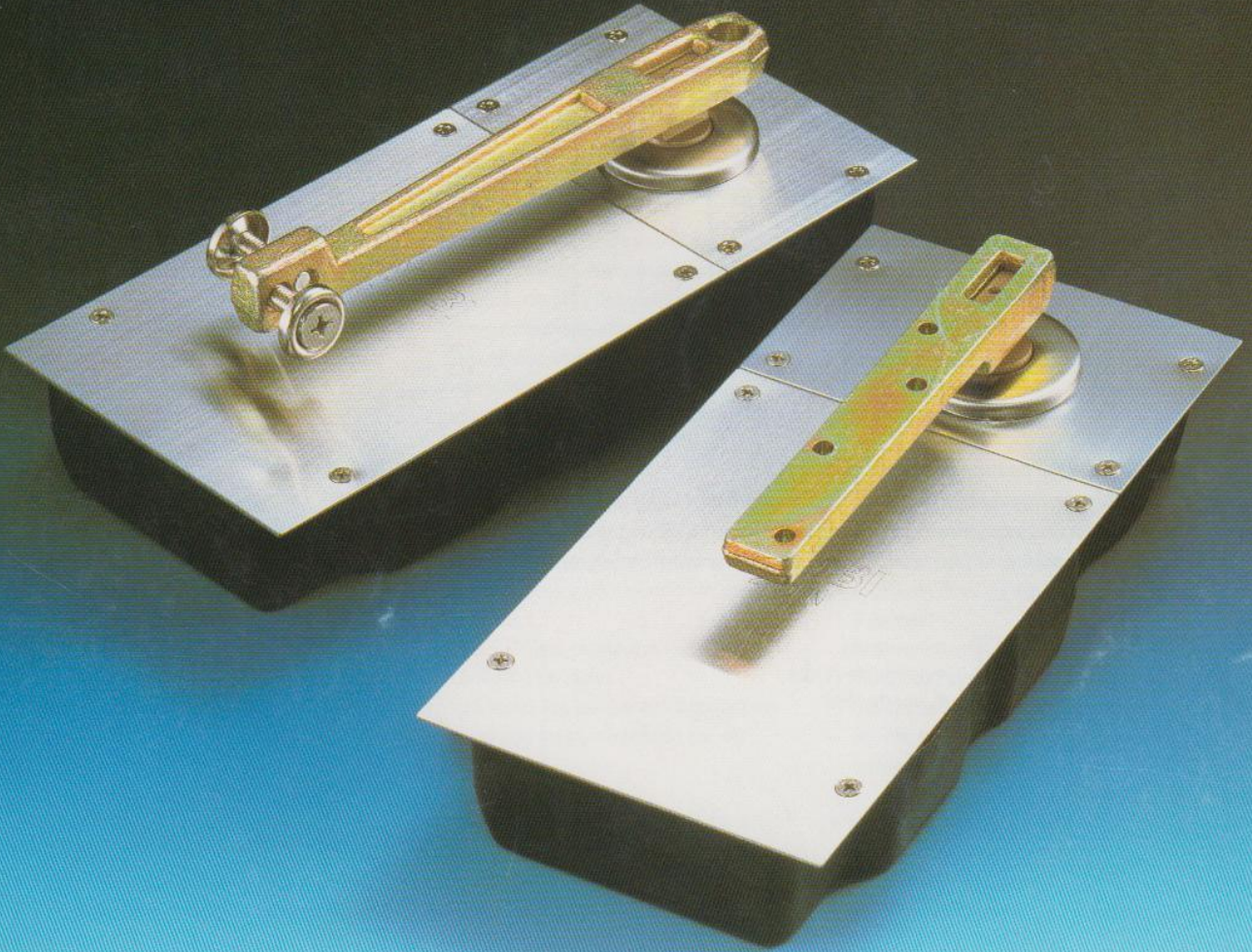

- Floor Hinge
- ◆ Bisagra de piso
- Ferme porte de sol

# RYOBI

# 200 SERIES

- Floor Hinge
- ◆ Bisagra de piso
- Ferme porte de sol

# RYOBI 200

# RYOBI®

Body Type	201				202				203			
<ul style="list-style-type: none"> <li>■ Max. Door Width</li> <li>◆ Maxi. ancho de puerta</li> <li>● Largeur maxi. de la porte</li> </ul>	900 mm				950 mm				950 mm			
<ul style="list-style-type: none"> <li>■ Max. Door Weight</li> <li>◆ Maxi. peso de puerta</li> <li>● Poids maxi de la porte</li> </ul>	80 kgs				130 kgs				180 kgs			
<ul style="list-style-type: none"> <li>■ Model Number</li> <li>◆ No. de modelo</li> <li>● Référence</li> </ul>	201N	201K	S201N	S201K	202N	202K	S202N	S202K	203N	203K	S203N	S203K
<ul style="list-style-type: none"> <li>■ 90° Hold Open</li> <li>◆ Apertura a 90°</li> <li>● Anti-fermeture à 90°</li> </ul>	--		●		--		●		--		●	
<ul style="list-style-type: none"> <li>■ Applicable for / ◆ Aplicable para / ● Applicable à</li> <li>• Steel Door / Puerta de acero / Porte en acier</li> <li>• Stainless Door / Puerta inoxidable / Porte en acier inoxydable</li> <li>• Aluminum Door / Puerta de aluminio / Porte en aluminium</li> <li>• Wooden Door / Puerta de madera / Porte en bois</li> <li>• Tempered Glass Door / Puerta de vidrio templado / Porte en verre trempé</li> </ul>	●	●	●	●	●	●	●	●	●	●	●	●
<ul style="list-style-type: none"> <li>■ Cement Case Dimensions</li> <li>◆ Tamaño de la caja de cemento</li> <li>● Taille de la boîte en béton</li> <li>• Length</li> <li>• Width</li> <li>• Height</li> </ul>					280 mm							
					132 mm							
					47.5 mm							

■ Possible No. / ◆ Posible, No. / ● Possible, No.

\* Patch Fitting is necessary to install 200 series Floor Hinges for tempered glass door.

\* Es necesario un encaje de refuerzo para instalar los Bisagra de Piso en puertas de vidrio templado.

\* Une pièce d'appoint est nécessaire afin d'installer les Ferme porte de Sol pour la porte en verre trempé.

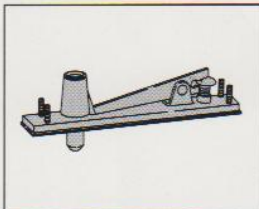

- Pivot set
- ◆ Juego de pivote.
- Jeu de pivot.

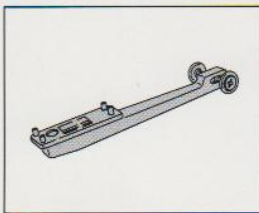

- S-ARM SET -- Suitable for Steel, Stainless, and Aluminium doors.
- ◆ JUEGO DE BRAZO S - Apropiado para puertas de acero, inoxidable y aluminio.
- S-ARM SET -- Adapté aux portes en acier, en acier inoxydable et en aluminium.

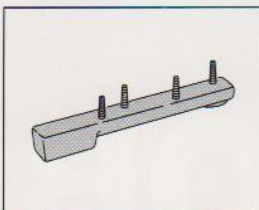

- K-ARM SET -- Suitable for Steel, Stainless, Wooden, and Aluminium doors.
- ◆ JUEGO DE BRAZO K - Apropiado para puertas de acero, inoxidable, madera y aluminio.
- K-ARM SET -- Adapté aux portes en acier, en acier inoxydable, en bois et en aluminium.

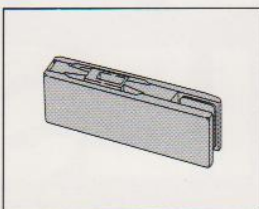

- PATCH FITTING -- Necessary for the installation to tempered glass door.
- ◆ ENCAJE DE REFUERZO -- Necesario para instalar en puertas de vidrio templado.
- PIECE D'APPOINT -- Nécessaire pour la fixation sur la porte en verre trempé.

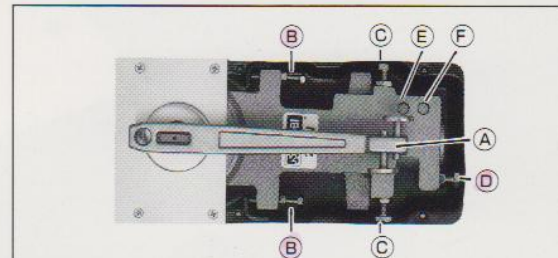

- Clearance adjustable by screws B and D.
- ◆ Separación ajustable por tornillos B y D.
- Jeu réglable au moyen des vis B et D.



- Closing position adjustable by screws A and C.
- ◆ Posición de cierre ajustable por tornillos A y C.
- Position de fermeture réglable au moyen des vis A et C.



- 1st speed adjustable by valve E
- 2nd speed adjustable by valve F
- ◆ 1ra. velocidad ajustable por válvula E.
- 2a. velocidad ajustable por válvula F.
- 1ère vitesse réglable au moyen de la soupape E.
- 2ème vitesse réglable au moyen de la soupape F.

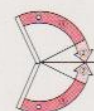

- Floor Hinge
- ◆ Bisagra de piso
- Ferme porte de sol

# RYOBI 200

# RYOBI®

## ■ QUALITY PRODUCT FROM THE WORLD LARGEST DIE-CASTING COMPANY --

Take a quality product and make it better. That's the secret behind Ryobi's emergence as the world largest die-casting company. And why you can depend on Ryobi floor hinges for years of lasting service. Built to precise tolerances and fashioned from high tensile steel, all Ryobi floor hinges have passed some of the most rigid quality assurance test ever devised.

## ■ LOW COST!

- The best balance of quality and price.
- One of the best saller floor hinges in the world.
- Low inventory cost to meet most application by stream lined product line.
- Trouble-free quality.

## ■ QUALITY ASSURED!

- Higher opening / closing efficiency by precise machined ball bearing and special hart-cam mechanism.
- Outstanding durability, 1,000,000 cycles tested.
- For all temperatures with using -40° fluid point oil.

## ■ EASIEST INSTALLATION AND ADJUSTMENT!

- Thin profile construction, 47.5 mm depth.
- Two types arm to suit for various door shape.
- Adjustable door position.
- Adjustable clearance between jamb and door.
- Closing speed and Latching speed adjustable independently.

## ■ UNIVERSAL USE!

- Up to 180 kgs door for most doors.
- For all doors, aluminum, steel, wooden, and tempered glass door.
- Universal non-handed, and double actions.
- Widest variations accessories to fit most door sets.
- 90° Hold open available.

## ◆ PRODUCTOS DE CALIDAD DE LA EMPRESA DE FUNDIDO TROQUELADO MAS GRANDE DEL MUNDO.

Partimos de un producto de calidad y lo hacemos todavía mejor. Es el secreto que respalda la posición dominante de Ryobi como la empresa más grande del mundo en fundido troquelado. Y es la razón que le permite confiar en las bisagras de piso Ryobi porque le darán un servicio permanente. Fabricados con tolerancias de gran precisión y terminados con acero de gran resistencia, todas las bisagras de piso Ryobi han pasado las más rigurosas pruebas de calidad que hemos podido diseñar.

## ◆ ¡BAJO COSTO!

- El mejor equilibrio de calidad y precio.
- Uno de los mejores vendedores de bisagras de piso del mundo.
- Un costo de inventario más bajo que cumple con la mayoría de las aplicaciones, con una línea de producción de diseño más simple.
- Calidad sin problemas.

## ◆ GARANTÍA DE CALIDAD!

- Mayor eficiencia en la apertura / cierre con cojinetes de bolas maquinados precisamente y un mecanismo de leva especial.
- Extraordinaria durabilidad, probada 1.000.000 de ciclos .
- Para todas las temperatura, utilizando aceite con un punto líquido de -40°.

## ◆ INSTALACIÓN Y AJUSTE FÁCILES

- Diseño de perfil fino con una profundidad de 47,5 mm.
- Dos tipos de brazo para las distintas formas de puerta .
- Posición de puerta ajustable.
- Separación ajustable entre batiente y puerta.
- Velocidad de cierre y velocidad de pestillo ajustables independientemente .

## ◆ ¡USO UNIVERSAL!

- Hasta puertas de 180 kg, apta para la mayoría de las puertas .
- Para todas las puertas, de aluminio, acero, madera y vidrio templado.
- Universal sin las manos y de doble acción.
- La más amplia variedad de accesorios para la mayoría de los juegos de puertas.
- Hay una bisagra de apertura de 90°.

## ● PRODUITS DE QUALITE DU PLUS IMPORTANT FABRICANT DE PRODUITS MOULES SOUS PRESSION.

Mettre au point les produits de qualité et les améliorer. Tel est le secret de la réputation de Ryobi comme le plus important fabricant de produits moulés sous pression. C'est la raison pour laquelle les utilisateurs peuvent compter sur les charnières de sol Ryobi dont la performance est assurée par les services après-vente à long terme. Faites en acier fort et assemblées avec la tolérance la plus sévère, toutes les charnières de sol Ryobi subissent les épreuves les plus sévères en matière de qualité.

## ● LE PLUS FAIBLE COUT!

- Le meilleur rapport qualité/prix.
- Une des charnières à sol les plus vendues au monde.
- La fabrication en série permettant un coût d'inventaire réduit et une remarquable souplesse d'utilisation.
- Qualité "sans défaut" .

## ● QUALITE ASSUREE!

- Meilleur rendement d'ouverture et de fermeture grâce au roulement à billes de précision ainsi qu'au mécanisme spécial à cames.
- Enduranceremarquable, un essai de 1.000.000 cycles effectué.
- Utilisation de l'huile ayant un point de liquéfaction de -40°: bon fonctionnement quelle que soit la température.

## ● MISE EN PLACE ET REGLAGE AISES!

- Structure au profil mince. Profondeur:47,5 mm.
- Deux types de bras pour s'adapter à la morphologie des portes .
- Position de porte réglable.
- Possibilité de réglage du jeu entre le jambage et la porte.
- Vitesses de fermeture et de verrouillage réglables séparément.

## ● USAGE MULTI-FONCTIONNEL!

- Pour la plupart des portes d'un poids jusqu'aux 180 kg.
- Pour les portes en aluminium, en acier, en bois et en verre trempé.
- Actions doubles à deux côtés.
- Une gamme complète d'accessoires pour s'adapter à la plupart des portes.
- Anti-fermeture à 90° possible.

- Floor Hinge
- ◆ Bisagra de piso
- Ferme porte de sol

**RYOBI 200**

**RYOBI®**

201N / S201N / 202N / S202N

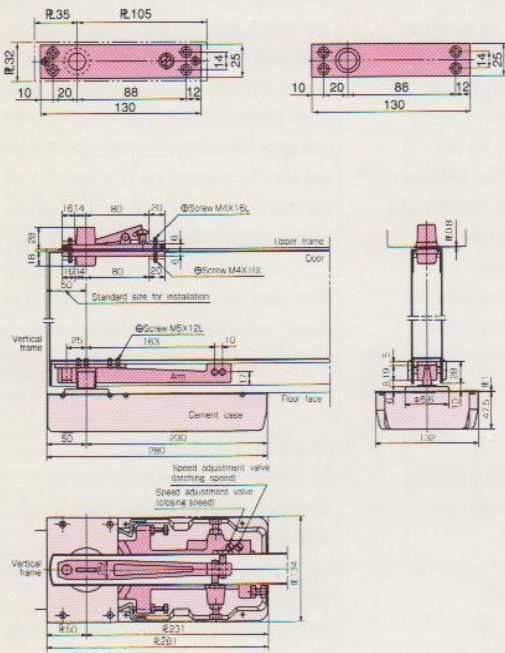

201K / S201K / 202K / S202K

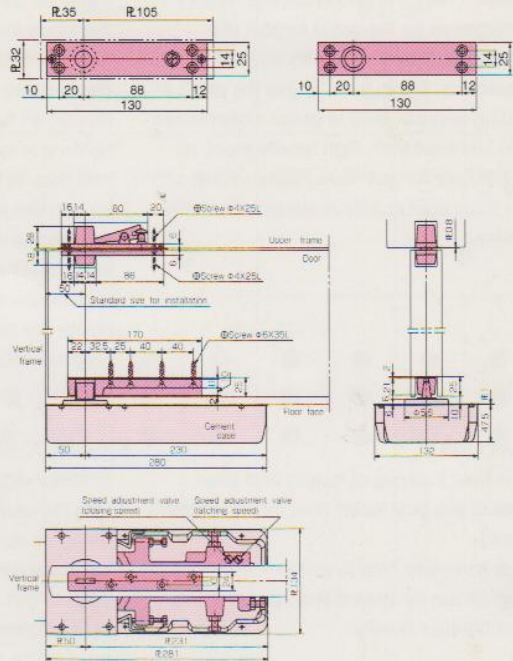

203N / S203N

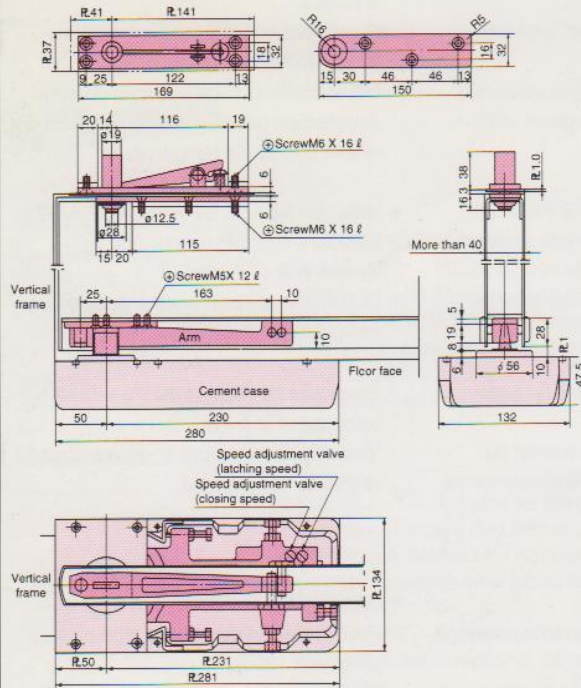

203K / S203K

